

80835

1/200<sup>ème</sup>

203 pièces

## GALION HISTORIQUE

La reconstitution du "GALION" présenté par HELLER a pu être établie grâce à certains documents d'époque. Les galions étaient de grands bâtiments de charge utilisés par les Espagnols, principalement pour le transport de l'Or et des biens divers qu'ils ramenaient d'Amérique du Sud et du Mexique sous le règne de CHARLES QUINT.

Cette maquette permet d'admirer la somptuosité de ces navires marchands, sur lesquels la présence des rameurs et une artillerie suffisamment puissante permettaient à la plupart d'entre eux de déjouer les pièges des flottes ennemies.

Longueur de coque : 48 m  
Longueur hors tout : 63 m  
Largeur : 14 m  
Hauteur à la pomme du mât : 45 m

## CONSEILS DE MONTAGE

**OUTILAGE** - Il est recommandé d'ébarber et de polir les pièces avec une lime papier de verre, de les dégrapper à l'aide d'une lame de rasoir et d'effectuer la mise en place des petites pièces à l'aide de pinces à épiler. Utiliser la colle, la peinture et les pinceaux HELLER spécialement conçus pour la décoration des maquettes plastiques.

Certaines pièces comportent de petites pastilles rondes qui ont pour but de faciliter le "remplissage" des empreintes. Il faut naturellement les éliminer au montage.

Avant de commencer le montage, il est nécessaire de lire attentivement chaque paragraphe.

**COLLAGE** - Utiliser la colle avec parcimonie. Laisser sécher longuement. Une pièce cassée peut être facilement recollée en maintenant avec un ruban adhésif pendant le temps de collage.

## NOMENCLATURE

|                             |                                |                                |
|-----------------------------|--------------------------------|--------------------------------|
| 1 ½ coque babord            | 32 ½ éperon babord             | 63 rames (30)                  |
| 2 ½ coque tribord           | 33 ½ éperon tribord            | 64 Grand mât                   |
| 3 pont principal            | 34 plancher éperon             | 65 mât d'artimon               |
| 4 emplanture de mât         | 35 cloison AV du gaillard d'AV | 66 mât de misaine              |
| 5 pont gaillard d'AV        | 36 cloison AR du gaillard d'AV | 67 beaupré                     |
| 6 support AV                | 37 cloison du gaillard d'AR    | 68 corne d'artimon             |
| 7 support AR                | 38 muraille babord             | 69 grande vergue               |
| 8 socle                     | 39 muraille tribord            | 70 petite vergue               |
| 9 panneau gaillard d'AV     | 40 coupole tour babord         | 71 hampe                       |
| 10 ratelier gaillard d'AV   | 41 coupole tour tribord        | 72 batons de flammes (3)       |
| 11 ratelier pont principal  | 42 rambarde balcon bd          | 73 ½ hune grand mât (2)        |
| 12 jas d'ancre (2)          | 43 rambarde balcon Td          | 74 ½ hune de misaine (2)       |
| 13 ancres (2)               | 44 rambarde courbe bd          | 75 ½ hune d'artimon (2)        |
| 14 grande vergue de misaine | 45 rambarde courbe Td          | 76 plancher de hune grand mât  |
| 15 petite vergue de misaine | 46 rambarde AR tableau         | 77 plancher de hune de misaine |
| 16 vergue de civadière      | 47 rambarde AV babord          | 78 plancher de hune d'artimon  |
| 17 affûts (22)              | 48 rambarde AV tribord         | 79 femme debout bd             |
| 18 caronades (22)           | 49 gouvernail                  | 80 femme debout Td             |
| 19 espingoles (4)           | 50 tente de dunette            | 81 lanterne avec bras bd       |
| 20 espingoles (2)           | 51 porte-haubans misaine bd    | 82 lanterne avec bras Td       |
| 21 appareil à haubans       | 52 porte-haubans misaine Td    | 83 enfant babord               |
| 22 élément bd de coque      | 53 porte-haubans Gd mât bd     | 84 enfant tribord              |
| 23 élément Td de coque      | 54 porte-haubans Gd mât Td     | 85 femme à la lanterne         |
| 24 pied de mât d'artimon    | 55 porte-haubans artimon bd    | 86 ½ lanterne avec bras        |
| 25 pied de mât de misaine   | 56 porte-haubans artimon Td    | 87 ½ lanterne sans bras        |
| 26 braie de mât d'artimon   | 57 caps de mouton (28)         | 88 volute babord               |
| 27 braie de grand mât       | 58 bossoir d'ancre Bd          | 89 volute tribord              |
| 28 braie de mât de misaine  | 59 bossoir d'ancre Td          | 90 croix                       |
| 29 pont de dunette          | 60 rambarde AV dunette         | 91 christ                      |
| 30 tableau                  | 61 rambarde bd dunette         | 92 lanterne de tente           |
| 31 étrier de grand mât      | 62 rambarde Td dunette         | 93 plaque nominative           |
|                             |                                | 94 plate forme des canons      |

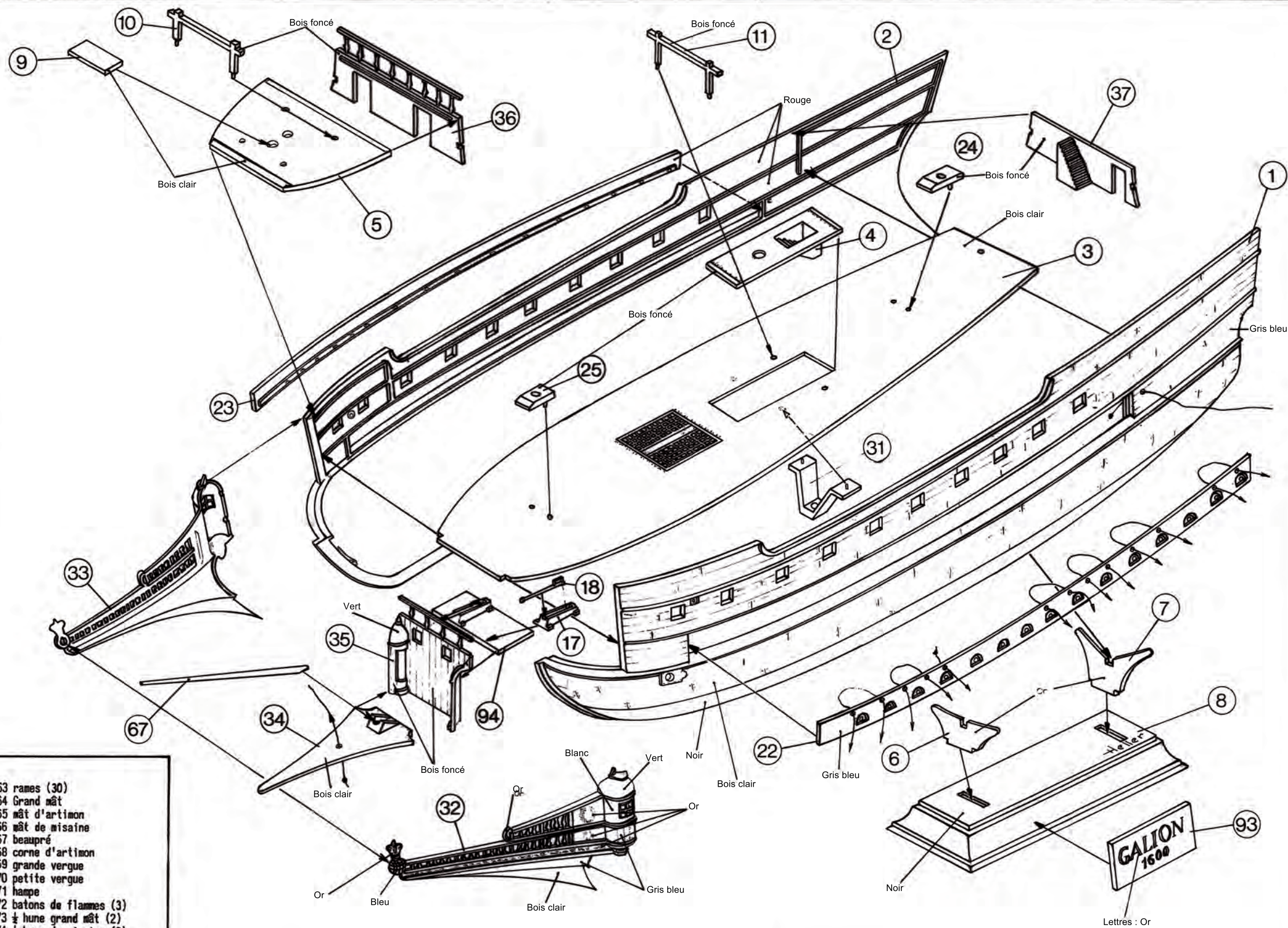

- 1** Coller 1 contre 2  
Passer et coller des longueurs de fil Ø 0,3 (8cm) dans 1-2-22-et 23 comme indiqué.  
Perçer les trous marqués A-D-D sous la pièce 3 (Ø 1,2 - 1,0)  
Perçer les trous marqués F sous la pièce 5 (Ø 1,6)  
Coller 4 sur 3 et 31 sous 3  
" 22 - 23 contre 1 et 2  
" 3 sur 1 et 2  
" 30 contre 1 et 2

- 2** Coller 6 et 7 sur 8  
" 1'ensemble coque sur 6 et 7 (aux repères)  
" 30 et 37 sur 3 et contre 1 - 2  
" 24 et 25 sur 3  
" 18 sur 17 et ces ensembles sur 3 (20 pièces)  
" 29 et 5 sur 1-2-37 et 36  
" 32 contre 33, 34 sur 32-33 après avoir passé et collé un fil Ø 0,3 (8cm) comme indiqué.  
Coller 94 contre 35 et deux ensembles (18-17) sur 94  
Coller 35 contre 32-33 et 34  
" 1'ensemble éperon contre la coque  
Coller 67 sur 34 et contre 35



**3** Coller 50 centré sur 29 et contre 30  
 " 38-39 contre 1 et 2  
 " 40-41 sur 38 et 39  
 " 87 sur 86, 86 sur 85 et l'ensemble centré sur 30  
 Coller 91 sur 90 et 90 à l'intérieur de 30  
 " 88-89 sur 30 et contre 85-90  
 " 81-82 sur 83 et 84  
 " 83 à bd, 84 à Td sur 30 comme indiqué

Coller 79-80 sur 30  
 " 42-43 sur 38 et 39  
 " 44-45 et 46 sur 30  
 " 49 contre 30  
 " 71 sur 3 en passant dans 50 et 29  
 " 92 contre 50  
 " 61-62-60 sur 29  
 " 11 sur 3, 9-10-47 et 48 sur 5  
 " 51-53-55 contre la coque à bd comme indiqué  
 " 52-54-56 " " à Td " "  
 " 20 et deux pièces 19 sur 5  
 " deux pièces 19 sur 29  
 " 58-59 contre 1 et 2

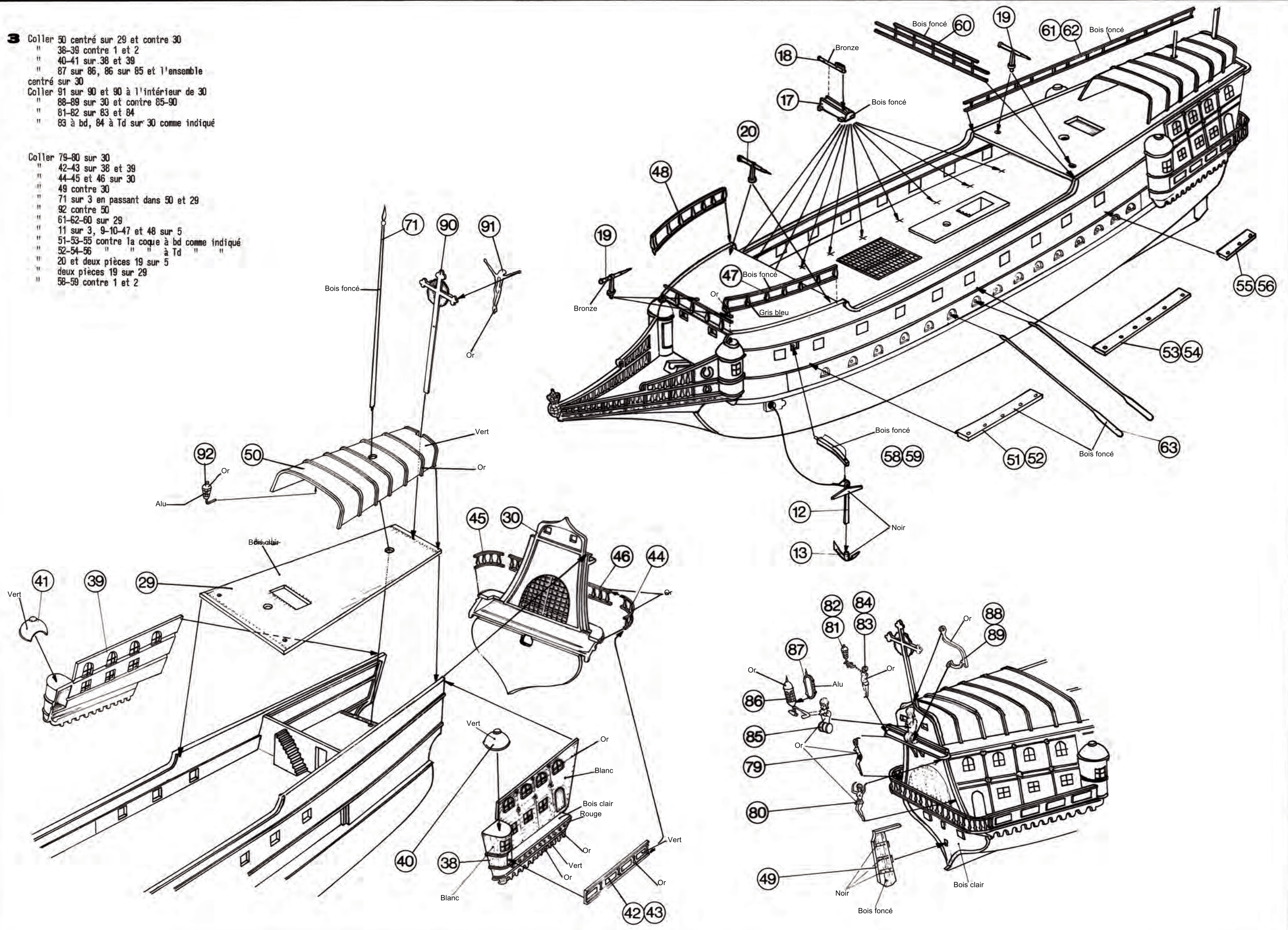



**4** Coller 76 sur 64 (orienter le sens des planches parallèle aux centrages des vergues)  
 Enfiler 27 sur 64, et coller l'ensemble sur 31, les trous de centrages des vergues dirigés vers l'AV.  
 Coller 77 sur 66 (orienter le sens des planches)  
 Enfiler 28 sur 66 et coller l'ensemble sur 25, les trous de centrages des vergues dirigés vers l'AV.  
 Coller 70 sur 65, le sens des planches orienté à 90° du trou de centrage de la corne (68)  
 Enfiler 26 sur 65 et coller l'ensemble sur 24, le trou de corne orienté à babord.

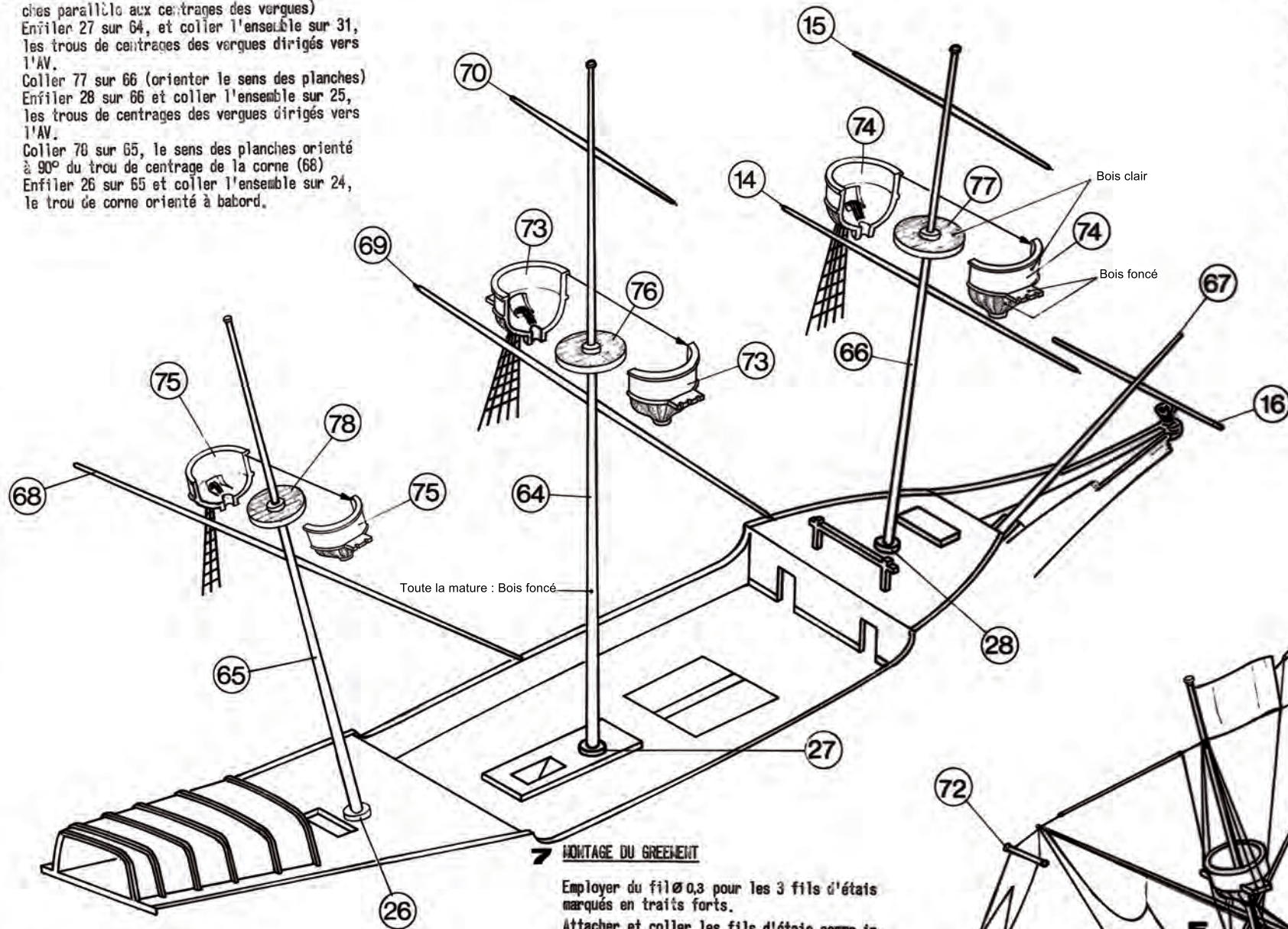

**7 MONTAGE DU GREEMENT**

Employer du fil  $\varnothing 0,3$  pour les 3 fils d'états marqués en traits forts.  
 Attacher et coller les fils d'états comme indiqué

**5 MONTAGE DES VERGUES**

Coller 68 contre 65 orienté suivant plan, la partie longue vers le bas  
 Coller 65-70 contre 64  
 " 14-15 contre 66  
 " 16 contre 67

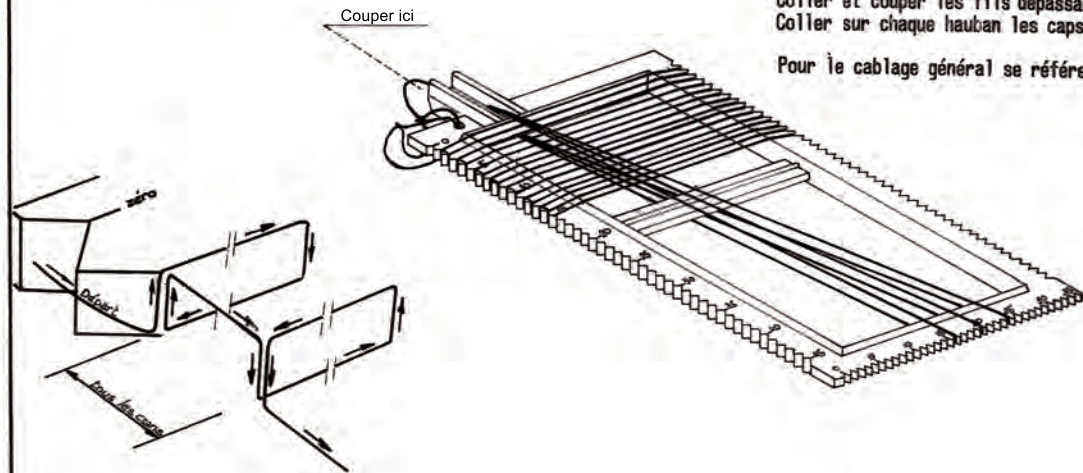

**8 MONTAGE DES HAUBANS**

Coller les pointes de haubans dans 73-74-75 comme indiqué  
 Coller 73-74-75 entre elles sur leurs mâts respectifs.  
 Après séchage complet tendre les haubans suivant détail A  
 Coller et couper les fils dépassants  
 Coller sur chaque hauban les caps de mouton 57  
 Pour le cablage général se référer au plan.

**6 FABRICATION DES HAUBANS**

Seule la Société HELLER offre la possibilité de réaliser des haubans " en vrai fil ".  
 Utiliser du fil de lin  $\varnothing 0,3$  pour les verticales et du fil plus fin  $\varnothing 0,3$  pour les horizontales.  
 LES FILS NE SONT PAS FOURNIS DANS LA BOITE.  
 L'appareil permet de fabriquer 2 haubans à la fois parfaitement symétriques

**HAUBANS DE GRAND MAT (exemple)**

Nouer le fil ( $\varnothing 0,3$  pour les verticales) dans le trou, passer dans le guide prévu à cet effet, enrouler le fil au cran 5 du bas puis aux crans 11-16-21-28-31  
 Attacher le fil bien tendu.  
 Nouer le fil ( $\varnothing 0,3$  pour les horizontales) dans le trou, passer dans le guide, enrouler à partir du cran 1 et tous les crans jusqu'au 34  
 Attacher le fil bien tendu.  
 A l'aide d'un pinceau enduire l'ensemble des fils d'une colle diluée type cellulosique.

**HAUBANS DE MISAINÉ**

5 fils verticaux aux crans 14-20-24-29-33  
 31 fils horizontaux à partir du cran 0 à gauche et décaler au cran 2 à droite, jusqu'aux crans 30 et 32

**HAUBANS D'ARTIMON**

3 fils verticaux aux crans 9-14-19  
 32 fils horizontaux à partir du cran 0 jusqu'au 31

Après séchage complet couper les fils horizontaux au ras des extrêmes verticaux, couper ensuite en haut comme indiqué.  
 Repérer chaque paire de haubans par une étiquette ne les séparer qu'au moment du montage.

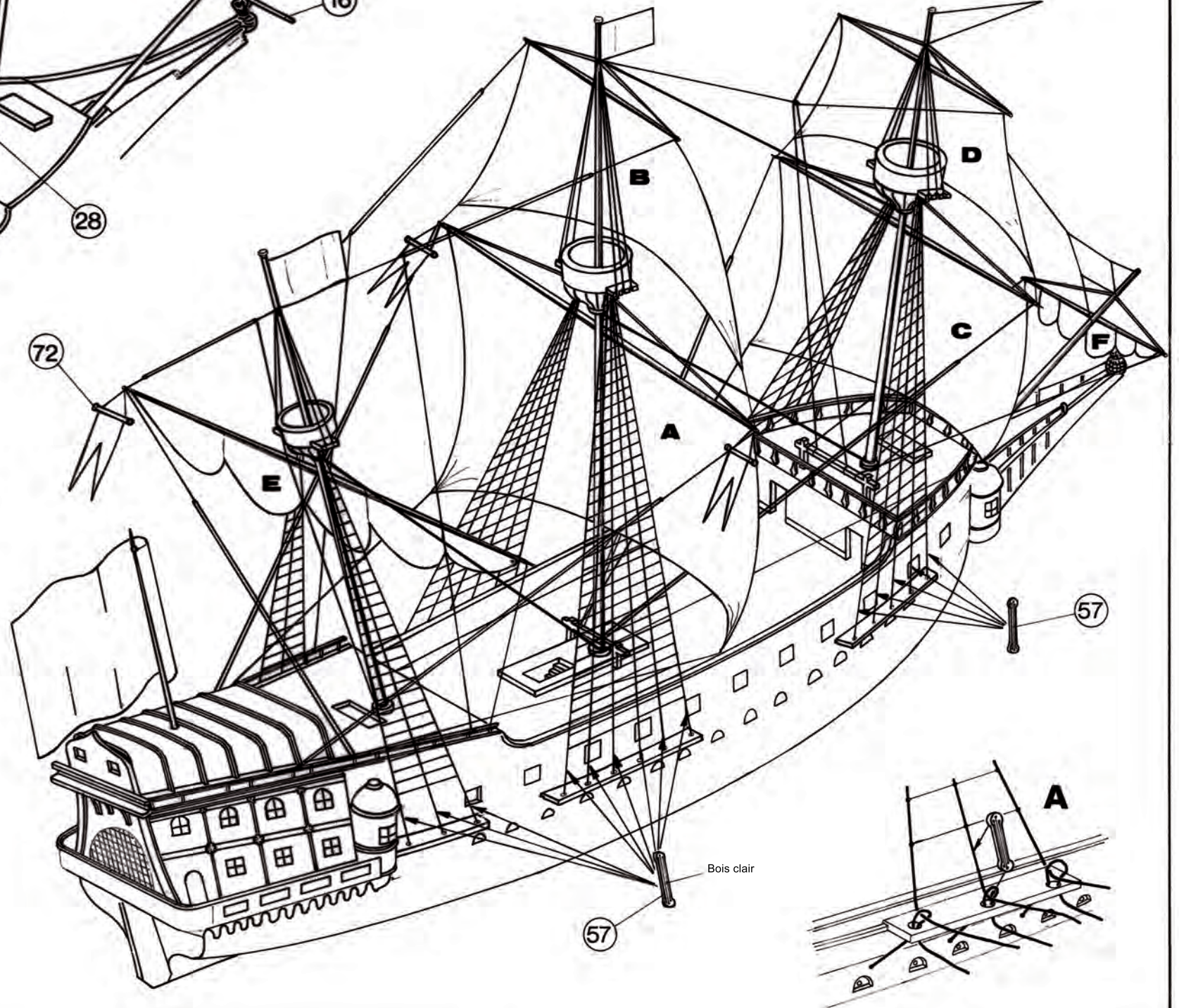



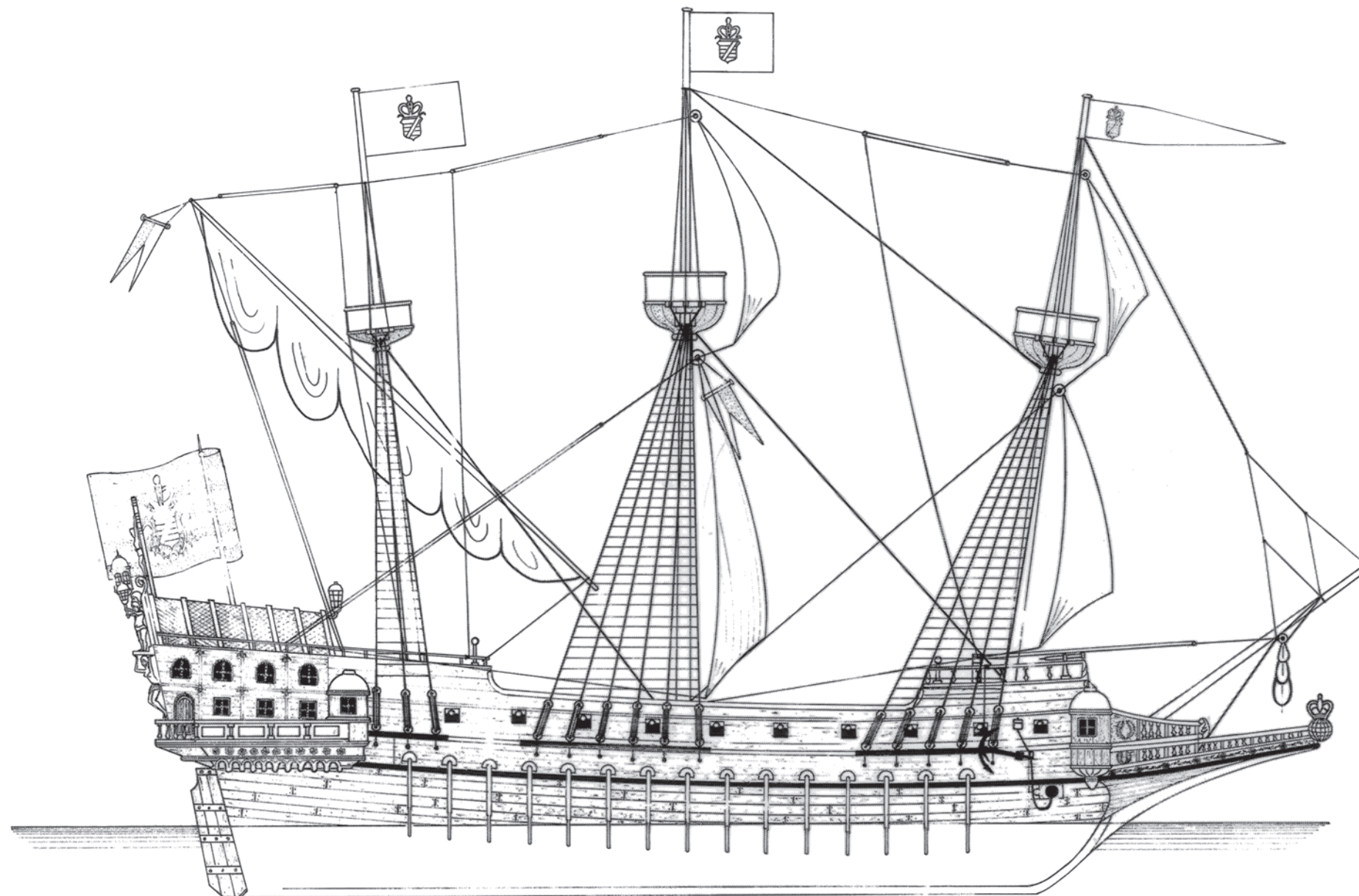

### 9 MONTAGE DES VOILES

Le montage des voiles est l'opération la plus délicate, de sa réussite dépend le réalisme de votre maquette.

Nous vous recommandons de faire des ESSAIS de peinture sur les parties non utilisables des planches de voiles afin de ne pas détériorer celles-ci par un excès de diluant.

Peindre les voiles avant découpe avec une peinture mate légère : jaune clair + une pointe de gris clair (voir couvercle de boîte), découper, présenter et ajuster chaque voile.

Coller 1 fil aux 2 coins inférieurs de chaque voile comme indiqué.

Coller les voiles, de préférence mâât par mâât (mettre la colle sur les vergues), attacher les fils suivant montage.

Coller et attacher les flamées et pavillons suivant plan d'ensemble et couvercle de boîte.

Coller la plaque 92 (après l'avoir décorée) sur 8.

### 10 MONTAGE DES ANCRÉS

Passer un gros fil  $\varnothing 0,6$  à travers la coque par les trous d'écubiers, attacher les ancrés comme indiqué.

### 11 MONTAGE DES RAMES

Coller les rames 63 dans 1 et 2 (après peinture) dans la position de votre choix.

### DECORATION

Nous vous conseillons de peindre les pièces sur les grappes, de gratter les surfaces de collage et d'effectuer les retouches après assemblage.

Peintures HELLER à utiliser

|                    |      |                            |      |
|--------------------|------|----------------------------|------|
| Vernis mat.....    | 9000 | Noir.....                  | 9010 |
| Rouge vermill..... | 9003 | Bois clair.....            | 9012 |
| Vert moyen.....    | 9004 | Bois foncé.....            | 9016 |
| Blanc.....         | 9005 | Gris perle.....            | 9020 |
| Bleu.....          | 9006 | Bleu roi.....              | 9024 |
| Or.....            | 9007 | Gris bleu 9006 + 9020      |      |
| Alu.....           | 9008 | Mélange (voir couvercle de |      |
| Bronze.....        | 9009 | boîte.                     |      |

Le GALION est entièrement mat

Utilisation du vernis mat 9000

Après séchage complet de la peinture, appliquer le vernis à l'aide d'un pinceau doux parfaitement propre.

### DECORATION

Pour la décoration il est recommandé d'employer des peintures mates, la gamme très étendue des peintures HELLER vous donnera toute satisfaction. Le couvercle de la boîte vous indique l'ensemble des couleurs, pour les autres pièces suivre les indications du plan.

### DIMENSIONS DE LA MAQUETTE

|               |                |
|---------------|----------------|
| Longueur..... | 315 mm         |
| Largeur.....  | 70 mm          |
| Hauteur.....  | 225 mm + socle |



GALION

HISTORY

The reconstruction of THE GALION, as presented by HELLER, has been made possible through some specific original documents. The Galions were in the past, large transportation ships used by Spanish mainly to transport gold and various precious items from South America and Mexico, in the reign of Charles the Fifth of Germany.

Through this model, one can admire the sumptuousness of these merchant ships in which rowers, along with an artillery powerful enough, permitted most of them to upset traps of all enemy fleets.

- Hull length: 48 metres
Overall length: 63 metres
Width: 14 metres
Height at mast truck: 45 metres

- 1 - Cement part one against part 2
Run and cement together of thread No. 40 (8cm approx.) through parts 1-2-22 and 23 as shown.
Drill holes A-B-D under part 3 (diameter 1.2 and 1.6)
Drill holes F under part 5 (1.6 in diameter)
Cement part 4 onto part 3 and cement part 31 under part 3
Cement parts 22 and 23 against parts 1 and 2
Cement part 3 onto parts 1 and 2
Cement part 30 against part 1 and 2

- 2 - Cement parts 6 and 7 onto part 9
Cement hull unit onto parts 6 and 7 (following marks provided to this purpose)
Cement parts 16 and 37 onto part 3 and against parts 1-2
Cement parts 24 and 25 onto part 3
Cement part 18 onto part 17 and cement the so obtained units onto part 3 (20 parts)
Cement parts 29 and 5 onto parts 1-2-37 and 36
Cement part 32 against part 33, then part 34 onto parts 32-33 after having run then cemented a length of thread No. 40 (8cm) as shown.
Cement part 94 against part 35, then cement the two units (18-17) onto part 94.
Cement part 35 against parts 32-33 and 34
Cement the spur unit against the hull.
Cement part 67 onto part 34 then against part 35.

8 - MOUNTING THE YARDS

Cement part 68 against part 65, oriented as shown on drawing the long portion being oriented downwards
Cement parts 69-70 against part 64
Cement parts 14-15 against part 66
Cement part 16 against part 67

9 - FABRICATION OF SHROUDS

HELLER offers the opportunity to make shrouds using true thread. To do this, use thread No. 60 for verticals and finer thread No. 100 for horizontals.
THREAD IS NOT SUPPLIED IN THE KIT
The device permits the fabrication of 2 shrouds at a time. These shrouds will be perfectly symmetrical.

Example - MAIN MAST SHROUDS

Knot thread (No. 60 for verticals) in the hole, run it through the guide provided to this purpose, wind thread at notch 5 on the lower part of the machine, then at notches 11-16-21-28-31. Fasten the thread well stretched.
Knot thread (No. 100 for horizontals) in the hole, run it through the guide, wind from notch 1 and around all notches up to notch 34.
Fasten the thread well stretched.
Using a brush, coat all threads with diluted cement of the cellulose type.

FORE MAST SHROUDS

5 vertical threads on notches 14-20-24-29-33
31 horizontal threads from notch D on the left and offset to notch 2 on the right, up to notches 30 and 32.

MIZZEN MAST SHROUDS

1 vertical threads on notches 9-14-19
32 horizontal threads from notch D up to notch 31.

When completely dry cut horizontal thread flush with the extreme vertical threads, then cut on top as shown.

Mark each pair of shrouds using a label. Only separate shrouds when spouting them.

7 - RIGGING

Use thread No. 40 for the 3 stay threads drawn with strong lines on drawing.
Fasten and cement stay threads as shown.

8 - MOUNTING THE SHROUDS

Cement shroud tips in parts 73-74-75 as shown.
Cement parts 73-74-75 together on their respective masts set aside to dry. When completely dry stretch the shrouds as shown on detail drawing A.
Cut and cement all exceeding threads.
Cement deadeyes (57) on each shroud, as shown.

For general rigging refer to the drawing.

9 - MOUNTING THE SAILS

This is the most delicate operation, from which the realism of your model is depending.
It is recommended to make painting tests on portions of the sail board which are not useable, in order not to damage the sails with an excess of solvent.

Paint the sails prior to cutting them out, using a light matt paint light yellow plus a drop of light grey (Refer to kit cover); cut out and present each sail. Set same in place.
Cement 1 thread on each lower corner of the sail, as shown.
Cement the sails, preferably mast by mast (place cement on the yards). Fasten the threads following mounting instructions.
Cement and fasten all streamers and flags as shown on mast plan and on the kit cover.
Cement name plate 92 (after having decorated same) onto part 6.

10 - MOUNTING ANCHORS

Run thread No. 16 through the hull passing through hawse holes; fasten anchors as shown on drawing.

11 - MOUNTING OARS

Cement oars 63 into parts 1 and 2 (after painting) in any position, at will.

DECORATION

When decorating the model, it is recommended to use matt paints. You will obtain very good results in using HELLER paints, the range of which is very large.
All colours are shown on the kit cover. For small parts, follow indications mentioned on drawings.

PART LIST

- 1 - Half hull - Portside
2 - Half hull - Starboard
3 - Main deck
4 - Mast step
5 - Forecasts upper deck
6 - Front support
7 - Rear support
8 - Stand
9 - Forecastle hatch
10 - Forecastle rack
11 - Main deck rack
12 - Anchor stocks (2)
13 - Anchors (2)
14 - Fore-yard
15 - Small fore-yard
16 - Spritsail yard
17 - Sun canopy (22)
18 - Lutronades (22)
19 - Blunderbus (4)
20 - Blunderbus (2)
21 - Shroud making machine
22 - Hull element - Portside
23 - Hull element - Starboard
24 - Mizzen mast foot
25 - Foremast foot
26 - Mizzen mast coat
27 - Main mast coat
28 - Foremast coat
29 - Poop deck
30 - Furnel
31 - Main mast brace
32 - Half spur - Portside
33 - Half spur - Starboard
34 - Spur floor
35 - Forecastle front bulkhead
36 - Forecastle rear bulkhead
37 - Quarter deck bulkhead
38 - Side wall - Portside
39 - Side wall - Starboard
40 - Revolving gun turret-Pts
41 - Revolving gun turret - Starboard
42 - Gallery hand rail - port-side
43 - Gallery hand rail - star-board
44 - Bent hand rail - Portside
45 - Bent hand rail - Starboard
46 - Board stern rail
47 - Poop rail - Portside
48 - Poop rail - Starboard
49 - Rudder
50 - Awning poop deck
51 - Fore chain wales - Port-side
52 - Fore chain wales - Star-board
53 - Main chain wales - Portside
54 - Main chain wales - Starboard
55 - Mizzen chain wales - Portside
56 - Mizzen chain wales - Starboard
57 - Deadeyes (28)
58 - Bower anchors - Portside
59 - Bower anchors - Starboard
60 - Poop deck rail
61 - Poop deck rail - Portside
62 - Poop deck rail - Starboard
63 - Oars (30)
64 - Main mast
65 - Mizzen mast
66 - Fore mast
67 - Bowsprit
68 - Mizzen gaff
69 - Main yard
70 - Small yard
71 - Gaff
72 - Streamer sticks

Geschiehtlicher Abriss

Dank bestimmter zeitgeschichtlicher Dokumente ist es der Firma H E L L E R möglich geworden die "GALION" nachzubilden. Die Galione waren grosse Lastschiffe welche von den Spaniern unter der Regentschaft CHARLES' QUINT hauptsächlich für den Transport des in Südamerika und Mexiko zusammengetragenen Goldes und anderer verschiedener Güter verwendet wurden.

Das Modell erlaubt es die prunkvolle Ausstattung dieser Handelsschiffe zu bewundern. Die Gegenwart von Rudern und eine genügend starke Artillerie erlaubte den Meistern unter ihnen den Fall der feindlichen Flotten zu entgegen.

Einige Daten

- Länge des Rumpfes : 48 m
- Länge über alles : 63 m
- Breite : 14 m
- Masthöhe : 45 m

Bauanleitung

Montage 1

- Klebe 1 und 2 zusammen
- Ziehe und klebe, wie angegeben, 8 cm lange Fäden Nr. 40 durch 1, 2, 22 und 23
- Durchsteche die mit A, B und D gekennzeichneten Löcher unter Teil 3 (Ø 1,2 - 1,6)
- Durchsteche die mit F gekennzeichneten Löcher unter Teil 5 (Ø 1,6)
- Klebe 4 auf 5, dann 31 unter 5
- Klebe 22 und 23 an 1 und 2
- Klebe 3 auf 1 und 2
- Klebe 30 an 1 und 2

Montage 2

- Klebe 6 und 7 auf 8
- Klebe die Rumpf-Einheit auf 6 und 7 (Markierungen)
- Klebe 36 und 37 auf 3 und gegen 1 und 2
- Klebe 24 und 25 auf 3
- Klebe 18 auf 17 und die Einheiten auf 5 (20 Teile)
- Klebe 29 und 5 auf 1, 2, 37 und 36
- Klebe 32 an 35, dann 34 auf 32 und 33. Zuvor siehe und klebe einen 6 cm langen Faden Nr. 40 fest, wie angegeben
- Klebe 94 an 35, dann zwei Einheiten (18-17) auf 94
- Klebe 42 und 43 auf 38 und 39
- Klebe die Vorbauten-Einheit an den Rumpf
- Klebe 67 auf 34 und an 35

Montage 3

- Klebe 50 zentriert auf 29 und an 30
- Klebe 38 und 39 an 1 und 2
- Klebe 40 und 41 auf 38 und 39
- Klebe 87 auf 86, 86 auf 85, dann die Einheit auf 30
- Klebe 91 auf 90, dann 90 innen an 30
- Klebe 88 und 89 auf 30 und gegen 85 und 90
- Klebe 81 und 82 auf 83 und 84
- Klebe 83 an Backbord und 84 an Steuerbord auf 30, wie angegeben
- Klebe 79 und 80 auf 30
- Klebe 42 und 43 auf 38 und 39
- Klebe 44, 45 und 46 auf 30
- Klebe 49 an 30
- Stecke 71 durch 50 und 29 und klebe auf 3 fest
- Klebe 92 an 50
- Klebe 61, 62 und 60 auf 29
- Klebe 11 auf 3, dann 9, 10, 47 und 48 auf 5
- Klebe, wie angegeben, 51, 53 und 55 an Ba. an den Rumpf

- Klebe, wie angegeben, 52, 54 und 56 an St. an den Rumpf
- Klebe 20 und zwei Teile 19 auf 5
- Klebe zwei Teile 19 auf 29
- Klebe 58 und 59 an 1 und 2.

Montage 4

- Klebe 76 auf 64 (richte den Boden 76 parallel zu den Rahen an)
- Stecke 27 auf 64, dann klebe die Einheit auf 31 (richte die Löcher der Rahen-Zentrierungen nach dem Bug des Schiffes aus)
- Klebe 77 auf 66 (richte den Boden 77 parallel aus)
- Stecke 28 auf 66, dann klebe die Einheit auf 25 (Ausrichtung der Rahen-Zentrierungen zum Bug hin)
- Klebe 78 auf 65 (richte den Boden 78 in einem 90° Winkel zum Zentrierungs-Loch der Gaffel (68) hin aus)
- Stecke 26 auf 65, dann klebe die Einheit auf 24 (das Gaffel-Loch nach Backbord ausgerichtet).

5 - Montage der Rahen

- Klebe 68 an 65, Ausrichtung nach Skizze, die längere Seite nach unten
- Klebe 69 und 70 an 64
- Klebe 14 und 15 an 66
- Klebe 16 an 67

6 - Herstellung der Wanten

Die Firma HELLER bietet als einzige Firma die Möglichkeit, Wanten aus "echtem Faden" herzustellen. Verwende Leinwand Nr. 60 für die senkrechten Seile und dünnere Fäden Nr. 100 (Ø 0,2 bis 0,3 mm) für die waagerechten Seile.
DIE FÄDEN LIEGEN DEM KAUFZUFREI; sie werden in allen Kurzwarenläden verkauft.
Der Webrahmen erlaubt die gleichzeitige Herstellung von 2 vollkommen symmetrischen Wanten.

Wanten des Grossmastes (Beispiel)

- Verknöte den Faden (Nr. 60 für die vertikalen) im Loch. Ziehe ihn dann über die für diesen Vorgang vorgesehene Führungsebene und wickle ihn über die 5. Einkerbung der unteren Seite des Rahmens, dann über die Einkerbungen 11 - 16 - 21 - 28 - 31. Spanne den Faden und verknöte ihn.
- Verknöte den Faden (Nr. 100 für die horizontalen) im Loch. Ziehe ihn über die Führungsebene und wickle ihn von Einkerbung 1 bis Einkerbung 34 waagrecht über alle Einkerbungen des Rahmens. Verknöte den gut gespannten Faden.
- Bestreiche das Fadennetz mittels eines Pinsels mit einem Zellulose-Klebstoff (verdünnt).

Wanten des Fockmastes

- 5 senkrechte Wicklungen, Einkerbungen 14 - 20 - 24 - 29 - 35.
- 31 waagerechte Wicklungen, beginnend über Einkerbung 0 der linken Rahmenseite über Einkerbung 2 der rechten Rahmenseite usw., über alle Einkerbungen bis Nr. 30 (links) und 32 (rechts).

Wanten des Kreuzmastes

- 3 senkrechte Wicklungen, Einkerbungen 9 - 14 - 19 - 32 waagerechte Wicklungen, Einkerbung 0 bis 31
Nach vollkommener Trocknung, schneide die waagerechten Fäden aussen längs der Senkrechten ab. Dann schneide die Fäden oben, wie angegeben, ab.
Schneide die symmetrischen Wanten erst kurz vor ihrer Montage auseinander, schliesse Verwachsungen aus und kennzeichne jeden Wantenpaar sofort nach Fertigstellung.

Verzeichnis der Einzelteile

( Ba. = Backbord - St. = Steuerbord )
( v. = vorn - h. = hinten )

- 1 - Rumpfhälfte Ba.
2 - Rumpfhälfte St.
3 - Hauptdeck
4 - Mastfuß
5 - Deck der Vorderaufbauten
6 - Bug-Ständer
7 - Heck-Ständer
8 - Sockel
9 - Wand der Vorderaufbauten
10 - Raufe der Vorderaufbauten
11 - Raufe des Hauptdecks
12 - Ankerstöcke (2)
13 - Anker (2)
14 - Grosse Fockmast-Rahe
15 - Kleine Fockmast-Rahe
16 - Rahe des Bugspriets
17 - Lafetten (22)
18 - Kanonenrohre (22)
19 - Deckgerüste (4)
20 - Deckgerüste (2)
21 - Wanten-Webrahmen
22 - Rumpfteil Ba.
23 - Rumpfteil St.
24 - Fuss des Kreuzmastes
25 - Fuss des Fockmastes
26 - Kreuzmastfuss-Verstärkung
27 - Grossmastfuss-Verstärkung
28 - Fockmastfuss-Verstärkung
29 - Boden der Deckskaajüte
30 - Rückwand der Heckaufbauten
31 - Haltebühel des Grossmastes
32 - Vorbautenhilfe Ba.
33 - Vorbautenhilfe St.
34 - Boden der Vorbauten
35 - V. Wand der Vorderaufbauten
36 - H. Wand der Vorderaufbauten
37 - Rückwand der Heckaufbauten
38 - Aussenwand Ba.
39 - Aussenwand St.
40 - Turmkuppel Ba.
41 - Turmkuppel St.
42 - Balkon-Geländer Ba.
43 - Balkon-Geländer St.
44 - Gebogenes Geländerteil Ba.
45 - Gebogenes Geländerteil St.
46 - Geländer der Rückwand
47 - Geländer v. Ba.
48 - Geländer v. St.
49 - Ruder
50 - Dach der Deckskaajüte

7 - Montage der Takelage

- Verwende Faden Nr. 40 (Ø etwa 0,4 bis 0,5 mm) für die 3 Stützeile der Masten, welche auf der Skizze mit einem fetten Strich ausgedr. sind
- Binde und klebe die Stützeile, wie angegeben, fest.

8 - Montage der Wanten

- Klebe, wie angegeben, die Wanten-Enden in 73, 74 und 75 fest
- Klebe 73, 74 und 75 untereinander zusammen, die jeweiligen Masten umfassend
- Nach vollkommener Trocknung, spanne die Wanten gemäss Skizze A
- Klebe fest und schneide die überstehenden Fadenenden ab
- Klebe auf jede Wante die Haljereeps 57
- Die allgemaine Takelage ist entsprechend der Skizze auszuführen.

9 - Montage der Segel

Das Anbringen der Segel ist wohl die schwierigste Montage von deren Gelingen die Wirklichkeitstreue Ihres Modells abhängt.
Wir empfehlen zunächst Farbversuche auf den nicht zu bemessenden Stellen der Segelblätter vorzunehmen. Es können dadurch eventuelle Schäden durch übermässigen Aufdruck des Verdünners vermieden werden.
Bemalte das Segel vor dem Ausschneiden mit einer leicht matten Farbe; hellgelb vermischt mit etwas hellgrau (siehe Schachteldeckel). Schneide die Segel aus, probiere sie aus und halte sie hierfür an die Rahen, richte sie aus und klebe sie an.

Klebe je einen Faden, wie angegeben, an die beiden unteren Ecken von jedem Segel
Klebe die Segel vorsorgsweise Mast für Mast an. Streiche den Lein immer an die Rahen, nie an die Segel. Ziehe die Fäden nach den jeweiligen Masten.
Klebe und binde die Wimpel und Flaggen gemäss der Gesamtansicht fest. Siehe hierzu auch die Abbildung auf dem Schachteldeckel.
Bemale das Namensschild 92 und klebe es dann auf 8.

10 - Montage der Anker

- Ziehe einen dicken Faden (Nr. 16) durch den Rumpf, dann durch die Ankerklüsen und binde die Anker, wie angegeben, fest.

11 - Montage der Riesen

- Bemale die Riesen 63 und klebe sie dann in 1 und 2. Die Ausrichtung erfolgt nach eigener Wahl.

Dekoration

Benutze vorsorgsweise matte Farben. Wir empfehlen die Farben der Firma HELLER anzuwenden welche Sie bestimmt aufriedenstellen werden.
Der Schachteldeckel des Bausatzes gibt anschaulich einen farbigen Eindruck der Gesamtansicht des Schiffes wieder. Zur weiteren Ausschmückung folge den Angaben des Plans.

Einige Übersetzungen

- bois clair : holzfarben, hell (hellbraun)
- bois foncé : holzfarben, dunkel (dunkelbraun)
- gris bleu : graublau
- lettres Or : Buchstaben in gold
- or : or
- bleu : blau
- blanc : weiss
- vert : grün
- noir : schwarz
- rouge : rot
- argent : silber
- bronze : bronze
- toute la mature bois : gesamtes Mastwerk dunkelbraun
- couper ici : hier ab schneiden
- séro : Null
- départ : Beginn
- tous les crans : jede Einkerbung
- cablage : Tauwerk



SERVICE CONSOMMATEURS 

***www.heller.fr***

Pour toute demande de SAV, veuillez remplir  
le formulaire sur le site heller.fr

Für Ersatzteilanfragen bitte das Formular auf  
der Webseite heller.fr ausfüllen

For spare parts request, please fill the form on  
the heller.fr website.

**HELLER HOBBY GmbH**  
**Erlenbacher Str. 3**  
**42477 - Radevormwald**  
**GERMANY**



Fabriqu  en France